



XAP-30P



XAP-15
XAP-30



Balanza indicada para conexión a TPV

Características técnicas

Modelo	XAP-15	XAP-30	XAP-30P
Referencia	60703	5950	5951
Capacidad (máx)	6 kg/15 kg multirango	15 kg/30 kg multirango	
Resolución (e)	2 g/5 g	5 g/10 g	
Display	LCD de alto contraste		
PLU'S	99 PLU's		
Interface	RS-232 serie		
Comunicación	25 protocolos instalados		
Humedad aceptada	15-85%RH		
Dimensiones plato (mm)	320 x 245		
Peso neto (kg)	4,5		

Utilizaciones principales

Funciones de operativa

- Función de multiplicación.
- Tara manual.
- Tara predeterminada.
- Indicación de cambio a devolver.
- Tecla directa.
- Acumulación de pesadas.

Display

- 5 Dígitos para peso.
- 5 Dígitos para precio unitario.
- 6 Dígitos para precio total.

Especificaciones técnicas

Alimentación: 220V/ AC/DC 5 8V-100 mA,

Batería: 4 Pilas secas tamaño "C"

Temperatura de trabajo: -10 C /+40 C

Condiciones de trabajo

.Consumo:

- 0,24 W con alimentador.
- 0,12 W con pilas.



Balanza comercial compacta y portátil, indicada especialmente para mercadillos y conexión a TPV.



- Capacidad de pesaje hasta 30 kg.
- Portátil y fácil de llevar.
- Velocidad rápida de pesada.
- Configuración del teclado para precio unitario o para operaciones rápidas.

Opción



Plato hondo

Dimensiones exteriores (mm)

Serie XAP-15 / XAP-30

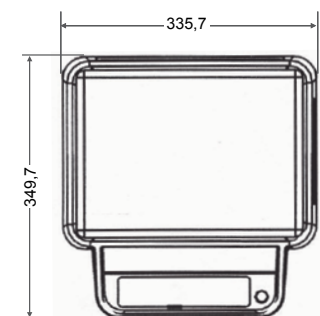
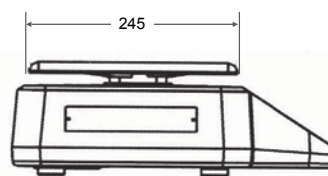
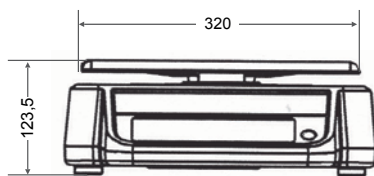

Serie XAP-30P

