



GAMA
MARTE EVO

BALANZA

MARTE EVO IC

Balanzas mostrador

La EVOLución del sector retail

- › Balanza mostrador con o sin columna
- › Batería (hasta 20 horas de autonomía)
- › Teclado de 25 teclas + 14 de funciones
- › Display retroiluminado



Modelo
MARTE EVO IC

CERTIFIED





Balanza

MARTE EVO IC

NEW MARTE EVO IC

Las balanzas Marte EVO IC son la evolución de la histórica balanza Marte de Epelsa, ahora con un diseño completamente renovado, mayores prestaciones y una conectividad total para responder a las necesidades del comercio moderno.

Pensada tanto para el pequeño negocio, como fruterías, carnicerías, tiendas gourmet..., esta balanza combina precisión, agilidad y versatilidad.

Disponible en dos configuraciones:

- » Con columna, para una visibilidad óptima de la información de compra.
- » Sin columna, ideal para mostradores con espacio reducido.

La Marte EVO IC se adapta a cualquier mostrador y aporta un alto rendimiento



Marte EVO IC con columna



Marte EVO IC sin Columna



Características

Tipo	Balanza mostrador con y sin columna
Material	ABS y plato INOX
Instalación	Mostrador
Display	LCD retroiluminadas (65x132 mm)
Teclado	Teclado de 25 teclas de función + 14 programables
Impresión	Impresora térmica de 57mm de 150 mm/s
Batería	Li-ion 7.4V 3300mAh
Conexiones	USB-A, Puerto RS232 y Cajón monedero
Comunicaciones	Ethernet, USB-B
Capacidades	6 kg / 15 kg (e= 2 g / 5 g) 15 kg / 30 kg (e= 5 g / 10 g)
Dimensiones	Con columna 346 x 399 x 541 mm Sin columna 346 x 399 x 134,5 mm



Generalidades

Su estructura combina una carcasa en ABS de alta resistencia y un plato de acero inoxidable de gran superficie (342 × 275 mm), garantizando durabilidad y una higiene sencilla en entornos de trabajo exigentes. Los displays LCD retroiluminados facilitan la lectura tanto al vendedor como al cliente, incluso en condiciones de poca luz.

El **teclado** de membrana de silicona con más de 10 millones de pulsaciones asegura una larga vida útil y comodidad en la operación diaria. Además, incorpora hasta 14 teclas de acceso rápido programables, que permiten personalizar la balanza según el tipo de negocio, agilizando la atención al cliente y reduciendo tiempos de espera.

Con una **conectividad** total (Ethernet, USB, RS232 y compatibilidad con cajón monedero), la Marte EVO IC se integra sin dificultad en redes locales o sistemas ERP. Gracias a su batería recargable también puede funcionar en entornos móviles o sin suministro eléctrico estable, siendo perfecta para mercados ambulantes, ferias o comercios temporales.

La **batería interna** de 7.4 V y 3300 mAh, ofrece una autonomía de hasta 20 horas de uso continuo, equivalente a unos 1.300 tiques por carga. Esta característica permite un funcionamiento ininterrumpido durante toda la jornada, sin necesidad de conexión eléctrica constante. La balanza avisa del estado de la batería con el texto "Batería baja" en el display y 5 pitidos cada 5 segundos. También se puede ver su estado gracias al icono que aparece en la esquina superior derecha.

La balanza también destaca por su **gestión administrativa y de informes**, que incluye la emisión de informes X y Z, control de stock, configuración de PLUS y departamentos, así como la revisión de tique por número de serie o factura y la

Impresora

Uno de los elementos más destacados de la Marte EVO es su impresora térmica de última generación con segueta. Diseñada para un uso intensivo, ofrece:

- **Velocidad** líder en el mercado de **hasta 150 mm/s**, reduciendo tiempos de espera en la línea de caja.
- **Sistema de carga rápida de papel**, que simplifica el reemplazo del rollo y minimiza interrupciones en el servicio.
- Compatibilidad con **papel de 57 mm** de ancho y hasta 50 mm de diámetro.
- **Cabezal** de impresión de **alta durabilidad**, con una vida útil estimada de 100 km de impresión.
- Cortes limpios y precisos, manteniendo la calidad del tique y mejorando la experiencia del cliente.



La impresora no solo imprime tiques de compra, sino también reportes de gestión, etiquetas con códigos de barras y resúmenes de ventas, convirtiéndose en una herramienta esencial para el control y análisis del negocio.

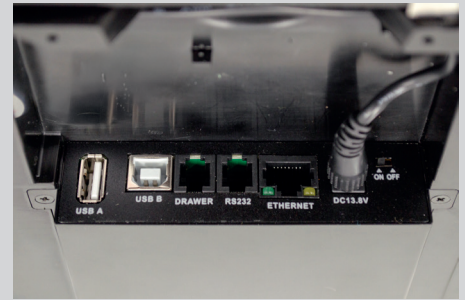

Conexiones: USB-A, USB-B, cajón monedero (DRAWER), RS232, Ethernet, Alimentación, ON/OFF

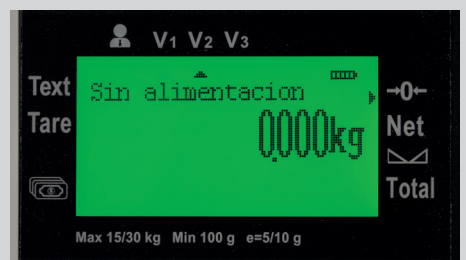

Detalles display con icono de batería cargada

generación de informes de beneficios. Estas funciones convierten a la Marte EVO IC en una auténtica herramienta de gestión para el negocio.

Asimismo, ofrece una amplia personalización de tiques, permitiendo imprimir logos, mensajes de cabecera y despedida o el texto "Para llevar", además de ajustar el formato, la fuente y el número de copias. Esto añade valor en la imagen de marca y asegura la correcta adaptación a la normativa vigente.

Marte EVO IC VS Marte

La Marte EVO IC representa un salto generacional respecto al modelo clásico Marte, incorporando mejoras clave que optimizan tanto la experiencia de uso como la gestión del negocio:

- » **Rapidez en la impresión:** pasa de 80 mm/s a 150 mm/s,
- » **Mayor capacidad de gestión:** se pueden programar hasta 12.000 códigos PLU, frente a la memoria limitada de su predecesora.
- » **Conectividad:** además de los clásicos puertos RS232 y USB, también cuenta con Ethernet y conexión a cajón monedero.
- » **Experiencia más intuitiva:** accesos directos configurables, lo que facilita la personalización del flujo de trabajo.
- » **Diseño más robusto y funcional:** el nuevo sistema a prueba de insectos prolonga la vida útil en ambientes alimentarios, y la carcasa ABS reforzada garantiza una mejor resistencia al uso intensivo.
- » **Movilidad sin límites:** gracias a la batería de 7.4V 3300mAh, permite llevártela dónde quieras.
- » **Funciones avanzadas de gestión:** reportes por empleado, departamento, descuentos y ventas.

Dimensiones

Marte EVO IC con columna

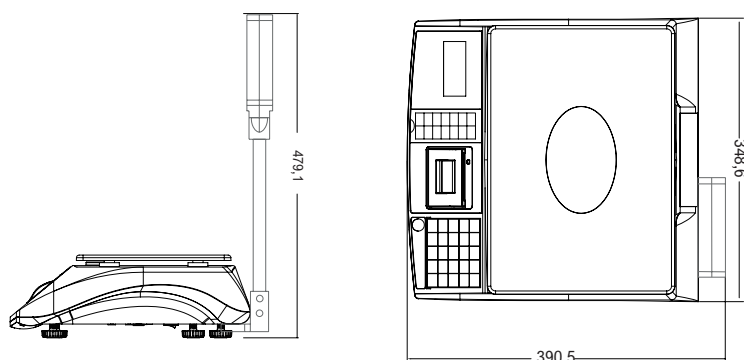

Marte EVO IC sin columna

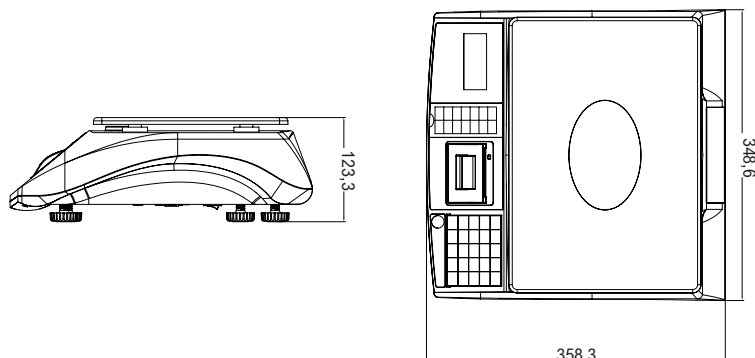

Opcionales

DESCRIPCIÓN	REFERENCIA
Cable RS-232 DB 9 MARTE EVO	90114241
Cable cajón MARTE EVO	90114245
Cable RS-232 USB MARTE EVO	90114240



Datos Técnicos

Hardware

- » Capacidades: 6/15 kg – 15/30 kg.
- » Display LCD retroiluminadas (65×132 mm).
- » Teclado: 25 teclas + 14 accesos rápidos.
- » Plato: 342 × 275 mm, acero inoxidable.
- » Vida útil del teclado: >10 millones de pulsaciones.

Dimensiones:

- » Sin columna: 346 × 399 × 134,5 mm.
- » Con columna: 346 × 399 × 541 mm.

Software

- » Hasta 12.000 productos
- » Almacenamiento micro SD de 16 GB
- » Reportes de ventas (descuentos, devoluciones, ventas por departamento, ventas con precio fijo y gestión de stock.).
- » Modo trabajo multi-vendedor (hasta 3 simultáneos).
- » Modo tique en espera de un vendedor.
- » Configuración y actualización vía PC (USB o RS232).
- » Comunicación Ethernet.

Funcionalidades

- » Puertos: USB tipo A y B, RS232, Ethernet, y conexión a cajón monedero.
- » Alimentación: AC 220V 50Hz / DC 13.8V 2.5A.
- » Batería recargable Li-ion 7.4V 3300 mAh (carga en 6 horas).
- » Consumo: 12V / 2.5A.
- » Autonomía: hasta 20 horas (permitiendo unos 1.300 tiques por carga según pruebas realizadas.).
- » Impresora térmica de carga rápida, con velocidad de hasta 150 mm/s. Ancho de papel: 57 mm.

La balanza cumple con los requisitos esenciales establecidos en la Directiva 2014/31/EU relativa a los instrumentos de pesaje de funcionamiento no automático (NAWI).

Cumple con la norma EN 45501:2015, que establece los requisitos metrológicos y técnicos aplicables a instrumentos de pesaje no automáticos.

EU-TEC emitido por NMI.

Referencias

DESCRIPCIÓN	REFERENCIA
Balanza MARTE EVO con Columna 6/15 kg-2 g/5 g.	000X13985765B15
Balanza MARTE EVO sin Columna 6/15 kg-2 g/5 g	000X13985766B15
Balanza MARTE EVO con Columna 15/30 kg-5 g/10 g	000X13985765B30
Balanza MARTE EVO sin Columna 15/30 kg-5 g/10 g	000X13985766B30